

Schlauchaufroller

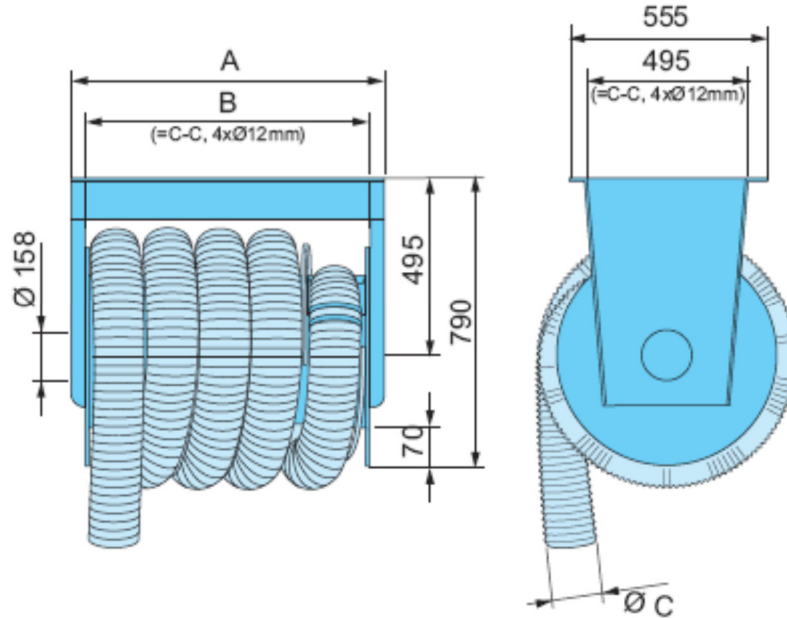

Art.Nr.	Trommelbreite	A	B
P-254	650mm	835mm	775mm
P-441	1.000mm	1.135mm	1.075mm
P-442	1.250mm	1.415mm	1.355mm

Druckabfall (vollständig ausgerollter Schlauch, 5 m)

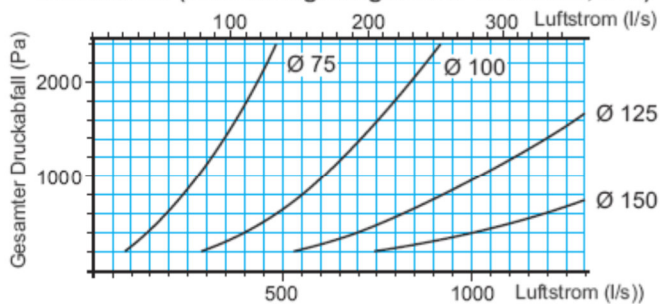

Abgasmenge

Fahrzeugs Hubraum	1000 rpm 120°C	3000 rpm 180°C	6000 rpm 210°C
PKW 2,0 l	100 m³/h	300 m³/h	600 m³/h
PKW 3,0 l	150 m³/h	450 m³/h	900 m³/h
PKW 4,0 l	200 m³/h	600 m³/h	1100 m³/h
Fahrzeugs Hubraum	500 rpm 120°C	1250 rpm 180°C	2500 rpm 210°C
LKW 8,0 l	170 m³/h	440 m³/h	880 m³/h
LKW 15,0 l	330 m³/h	825 m³/h	1650 m³/h
LKW 20,0 l	440 m³/h	1100 m³/h	2200 m³/h

Die Anlagen werden normalerweise für Leerlaufbetrieb ausgelegt. Der Luftstrom ist jedoch etwas höher als die angegebene Abgasmenge anzusetzen. Die Anlage sollte insgesamt für eine etwas höhere Belastung als die Mindestanforderung ausgelegt werden.