

Wall-Flex mit P-Max Ventilator

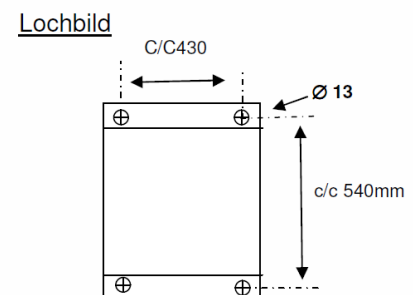
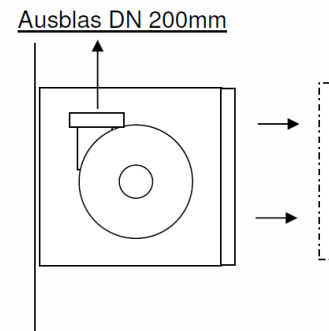
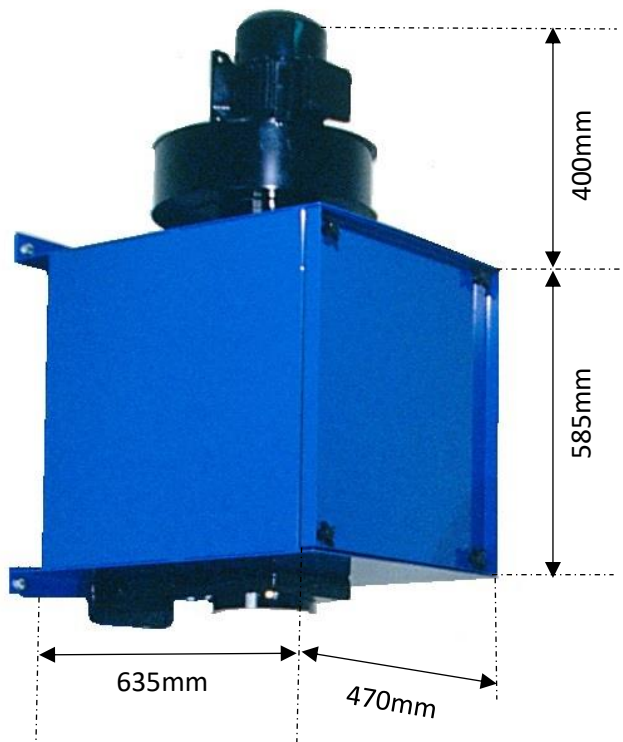

Technische Daten	
Spannung/Phasen	400 Volt / 3~
Leistung	0,75 kW
Stromaufnahme	2 A
Umdrehung	2.900 U/min
Frequenz	50Hz
Schutzart	IP 54
Gewicht	70 kg
ISO – Klasse	F
Filtereinsatz	1 Filterpatrone
Filterfläche der Filterpatrone	14 m ²
Abscheideleistung	>99 %
Schalldruckpegel (gemessen nach DIN 45635 T1)	ca. 70 dB(A)
Umgebungstemperatur	+5° C bis +35° C